

Tiltrotatoren EC209

Anpassbar für alle Bagger in der Gewichtsklasse 6–9 Tonnen

Kompakter und leistungsstarker Tiltrotator mit geringem Gewicht für Bagger bis 9 t. Wird der EC209 mit engcons Standardschnellwechsler S45 und dem proportionalen Steuersystem DC2 gewählt, ist das automatische Schnellwechselsystem EC-Oil als kostenloser Standard erhältlich**. Das heißt, Tiltrotator und hydraulische Anbaugeräte können an- und abgekuppelt werden, ohne dass der Fahrer die Kabine verlassen muss.

Eigenschaften:

- » Das automatische Schnellwechselsystem EC-Oil kuppelt den Tiltrotator und Hydraulikgeräte an, ohne dass der Fahrer die Kabine verlassen muss.
- » Schnellwechsler Q-Safe als Garant für maximale Sicherheit
- » Vorbereitung für abnehmbaren Greifer GRD (S45)
- » Vorbereitung für Kehrwalze SWD (S45)
- » Vorbereitung für Verriegelungssystem QSC zur Vermeidung falsch angekoppelter oder versehentlich abgekoppelter Löffel
- » Optional mit Tilt und Drehwinkelsensor erhältlich (ePS engcon positioning system)
- » Zentralschmierung (ein Schmierpunkt für den gesamten Tiltrotator; kann auch an die Zentralschmierung des Baggers angeschlossen werden)
- » Lasthalteventile an den Schwenkzylindern für maximale Sicherheit
- » Gehärtete Kolbenstangen
- » Schwenkwinkel bis ± 45 Grad für optimale Zugänglichkeit
- » Drehfunktion ∞

Schnellwechsler: Standardmäßig S45.

Steuersysteme: Wir empfehlen die Proportionalsteuerung von engcon zur stufenlosen Steuerung mit Remote-Support. Raupen- und Radsteuerung sowie Auslegerdrehung optional möglich.

Elektrik: Kann für elektrische Systeme mit 24 oder 12 V ausgelegt werden.

Zubehör: Abnehmbare Greiferkassette GRD*, abnehmbare Kehrwalze SWD*.

* Weitere Informationen zu GRD unter engcon.com

** Lesen Sie mehr über Bedingungen und Funktionen für das automatische Schnellwechselsystem EC-Oil als kostenloser Standard unter engcon.com



Technische Daten

Typ	EC209
Breite A: (mm)*	277
Breite B: (mm)*	250
Breite C: (mm)*	273
Gesamtlänge D: (mm)*	561
Bauhöhe E: (mm)*	ab 425
Gewicht: (kg)*	ab 287
Schwenkradius:	2x45°
Empf. Hydraulikvolumen DC2/SS10: (l/min)	60
Empf. Hydraulikvolumen SS9 Schwenk-/Drehfunktion: (l/min)	35/40
Max Hydraulikdruck: (MPa)	22
Standardhalterungen:	S45
Von engcon empfohlene max. Löffelbreite: (mm)	1 300
Max. Brechmoment: (kNm)	74
Trägermaschinengewicht: (t)	6–9

*Standardbefestigung

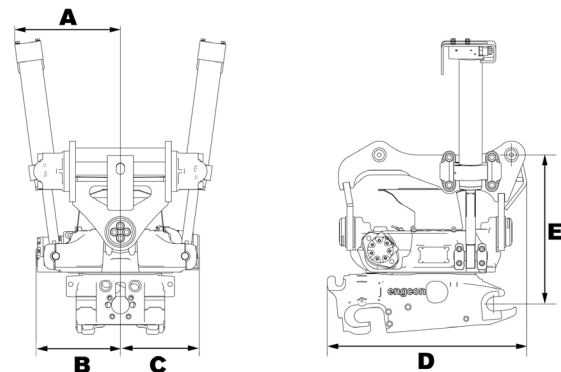

CHANGE THE WORLD OF DIGGING

engcon Germany GmbH | Obere Gröben 7, DE-97877 Wertheim am Main, Germany

Tel +49 (0)93 42-9 34 85-0 | Fax +49 (0)93 42-9 34 85-15 | E-mail germany@engcon.com | Web engcon.com